



ROG STRIX OLED XG27AQDPG GAMING MONITOR

USER GUIDE



Copyright © 2025 ASUSTeK COMPUTER INC. Minden jog fenntartva!

Az ASUSTeK COMPUTER INC. („ASUS”) előzetes írásos engedélye nélkül ennek a kiadványnak, illetve a benne leírt termékeknek vagy szoftvernek semmilyen részletét nem szabad sokszorozítani, továbbítani, átírni, adatfeldolgozó rendszerben tárolni, bármilyen nyelvre lefordítani, legyen az bármilyen formában vagy eszközzel, kivéve a vásárlói dokumentációt tartalékmásolat készítése

A termékgarancia, illetve szolgáltatás nem kerül meghosszabbításra, ha: (1) a terméket megjavítják, módosítják vagy átalakítják, kivéve ha az ilyen javítást, módosítást vagy átalakítást az ASUS írásban jóváhagyta; vagy (2) a termék sorozatszámát olvashatatlanná teszik vagy hiányzik.

AZ ASUS A KÉZIKÖNYVET „ÖNMAGÁBAN” BOCSÁTJA RENDELKEZÉSRE, BÁRMILYEN KIFEJEZETT VAGY BELEÉRTETT JÓTÁLLÁS NÉLKÜL, TARTALMAZVA, DE NEM KORLÁTOZÓDVA PUSZTÁN AZ ELADHATÓSÁGBAN LÉVŐ JÓTÁLLÁSRA, ILLETVE MEGHATÁROZOTT CÉLRA VALÓ ALKALMASSÁGRA. AZ ASUS, ILLETVE ANNAK IGAZGATÓI, TISZTSÉGVISELŐI, ALKALMAZOTTAI VAGY MEGBÍZOTTAI SEMMILYEN ESETBEN NEM TARTOZNAK FELELŐSSÉGGEL SEMMILYEN OLYAN KÖZVETLEN, KÖZVETETT, ESETI, KÜLÖNLEGES VAGY KÖVETKEZMÉNYES KÁRÉRT (SEM KÁRTÉRÍTÉSSEL AZ ELMARADT NYERESÉG, ELMARADT BEVÉTEL, ADATVESZTÉS VAGY ÜZEMKIESÉS OKOZTA KÁRÉRT), AMELY A KÉZIKÖNYV VAGY TERMÉK HIÁNYOSSÁGÁBÓL VAGY HIBÁJÁBÓL ERED, AKKOR IS, HA AZ ASUS-T TÁJÉKOZTATTÁK AZ ILYEN KÁROK LEHETŐSÉGÉRŐL.

A JELEN KÉZIKÖNYVBEN SZEREPLŐ MŰSZAKI ADATOKAT ÉS INFORMÁCIÓT KIZÁRÓLAG TÁJÉKOZTATÁS CÉLJÁBÓL BIZTOSÍTUNK, ÉS ELŐZETES BEJELENTÉS NÉLKÜL, BÁRMIKOR MEGVÁLTOZHATNAK. NEM ÉRTELMEZHETŐK TOVÁBBÁ AZ ASUS ELKÖTELEZETTSÉGÉNEK. AZ ASUS NEM VÁLLAL SEMMINEMŰ FELELŐSSÉGET A KÉZIKÖNYVBEN ELŐFORDULÓ HIBÁKÉRT VAGY PONTATLAN INFORMÁCIÓKÉRT, A BENNE LEÍRT TERMÉKEKET ÉS SZOFTVERT IS BELEÉRTVE.

A jelen kézikönyvben szereplő termékek és cégnevek az adott cégek bejegyzett védjegyei vagy szerzői tulajdona lehetnek vagy sem, és használatuk kizárólag azonosítás vagy magyarázat céljából történik a tulajdonos javára, mindennemű jogsértés szándéka nélkül.

Tartalom

Megjegyzések.....	iv
Biztonsági információ	v
Gondozás és tisztítás	vi
Visszavételi szolgáltatások.....	vii
1. fejezet: A termék bemutatása	
1.1 Üdvözljük!.....	1-1
1.2 A csomag tartalma	1-1
1.3 A monitor bemutatása	1-2
1.3.1 Előlnézet	1-2
1.3.2 Hátnézet.....	1-4
1.3.3 GamePlus funkció.....	1-5
1.3.4 GameVisual funkció	1-9
2. fejezet: Beállítás	
2.1 Az állvány rögzítése.....	2-1
2.2 Kábelrendezés.....	2-2
2.3 Az állvány leszerelése (VESA-fali konzolhoz)	2-3
2.4 A kábelek csatlakoztatása.....	2-4
2.5 A monitor bekapcsolása.....	2-5
2.6 A monitor beállítása.....	2-5
3. fejezet: Általános utasítások	
3.1 OSD (képernyőn megjelenő) menü	3-1
3.1.1 Útmutató a beállításhoz	3-1
3.1.2 OSD funkciók leírása	3-2
3.2 Műszaki adatok.....	3-15
3.3 Külső méretek	3-17
3.4 Hibaelhárítás (GYIK)	3-18
3.5 Támogatott időzítések listája	3-19

Megjegyzések

A Federal Communications Commission nyilatkozata

Az eszköz megfelel az FCC-előírások 15. fejezetében meghatározott határértékeknek. A működtetésnek az alábbi két feltétele van:

- A készülék nem okozhat káros interferenciát, és
- Az eszköznek minden zavart el kell viselnie, ideértve az olyan interferenciát is, amely nem kívánt működést eredményezhet.

Az elvégzett tesztek eredményei alapján kijelenthető, hogy a készülék az FCC szabályainak 15. szakasza alapján megfelel a B osztályú digitális berendezésekkel szemben támasztott követelményeknek. E határértékek úgy vannak tervezve, hogy lakásban történő telepítés esetén megfelelő védelmet nyújtsanak a káros interferencia ellen. A készülék rádiófrekvenciás sugárzást generál, használ és sugározhat. Ha nem a gyártó utasításai alapján helyezik üzembe, káros kölcsönhatásba léphet más, rádiókommunikációt használó berendezésekkel. Arra azonban nincs garancia, hogy egy speciális telepítésben nem lép fel interferencia. Ha ez a berendezés káros interferenciát okoz a rádió- vagy televízióvetelben, amely a berendezés ki- és bekapcsolásával állapítható meg, bátorítjuk a felhasználót, hogy próbálja meg korrigálni az interferenciát a következő intézkedések egyikével vagy többjével:

- Irányítsa másfelé vagy helyezze át a vevőantennát.
- Növelje a berendezés és a vevő közötti távolságot.
- Csatlakoztassa a készüléket a vevő hálózati áramkörétől eltérő hálózati konnektorba.
- Kérje a kereskedő vagy egy tapasztalt rádió-/TV-szerelő segítségét.



Az FCC-szabályok betartása érdekében a monitor és a grafikus kártya csatlakoztatásakor árnyékolt kábeleket kell használni. A megfelelőségért felelős fél kifejezett jóváhagyása nélkül végrehajtott módosítások és változtatások érvényteleníthetik a felhasználó azon jogosultságát, hogy a berendezést működtesse.

A Kanadai Távközlési Minisztérium nyilatkozata

Ez a digitális berendezés nem haladja meg a digitális berendezésekből származó rádiófrekvenciás zaj tekintetében a B osztályra vonatkozó határértékeket a Kanadai Hírközlési Minisztérium Rádiófrekvenciás Szabályozása értelmében.

Ez a B osztályú digitális berendezés megfelel a kanadai ICES-003-nak.

Ez a B osztályú digitális berendezés megfelel az interferenciát okozó készülékekre vonatkozó kanadai előírások összes követelményének.

Cet appareil numérique de la classe B respecte toutes les exigences du Règlement sur le matériel brouilleur du Canada.



Biztonsági információ

Ez a berendezés nem megfelelő olyan helyeken történő használatra, ahol nagy valószínűséggel gyerekek lehetnek jelen.

- Mielőtt üzembe helyezné a monitort, figyelmesen olvassa el a csomagban mellékelte dokumentációt.
- A tűz és áramütés veszélyének elkerülése érdekében, soha ne tegyék ki a monitort eső vagy nedvesség hatásának.
- Ne próbálja felnyitni a monitor burkolatát. A monitor belsejében uralkodó veszélyes nagyfeszültség súlyos testi sérülést okozhat.
- Ha a tápegység elromlik, ne kísérelje meg saját maga megjavítani. Forduljon szakemberhez vagy a termék viszonteladójaához.
- A termék használata előtt győződjön meg az összes kábel megfelelő csatlakoztatásáról és a tápkábel épségéről. Ha sérülést tapasztal, azonnal vegye fel a kapcsolatot a termék értékesítőjével.
- A készülékház hátulján és tetején lévő rések és nyílások a szellőzést segítik. Ne zárja el a szellőzőnyílásokat. Soha ne helyezze a terméket fűtőtest vagy hőforrás közelébe vagy fölé helyezni, hacsak megfelelő szellőzést nem biztosítanak.
- A monitort csak a címkén feltüntetett feszültséggel szabad üzemeltetni. Ha nem biztos a rendelkezésre álló feszültséget illetően, lépjen kapcsolatba a kereskedővel vagy a helyi áramszolgáltatóval.
- A helyi szabványnak megfelelő tápdugót használjon.
- Ne terhelje túl az elosztókat vagy hosszabbítókat. A túlterhelés tüzet vagy áramütést okozhat.
- Óvja a portól, magas páratartalomtól és a szélsőséges hőmérséklettől. Ne helyezze a monitort olyan helyre, ahol vizes lehet. A monitort stabil felületre állítsa.
- Villámlás esetén, illetve ha a készüléket hosszabb ideig nem használják, húzza ki az elektromos kábelét. Ezzel megvédi a monitort az áramingadozásoktól.
- Ne dugjon semmiféle idegen tárgyat, illetve öntsön folyadékot a monitor burkolatán lévő résekbe.
- A megfelelő működés érdekében a monitort kizárólag UL minősítéssel rendelkező számítógéppel használja, amely megfelelően konfigurált aljzatokkal rendelkezik és 100 - 240 V~ jelzéssel van ellátva.
- Ha olyan problémát tapasztal a monitorral kapcsolatban, amelyet nem tud megoldani, kérjük lépjen kapcsolatba szerviz szakemberrel vagy a kiskereskedővel.
- A hangerő-szabályzó, valamint a hangszín-szabályzó középső helyzetétől eltérő beállítása növelheti a fül-/fejhallgató kimeneti feszültségét, és ezáltal a hangnyomás szintjét.

• I. OSZTÁLYÚ LÉZERTERMÉK

EN 50689:2021



Az áthúzott kukát ábrázoló szimbólum azt jelzi, hogy a termék (elektromos, elektronikus berendezés és higanyt tartalmazó gombalem) nem helyezhető a háztartási hulladékok közé. Kérjük, ellenőrizze a helyi előírásokat az elektronikus termékek leselejtezését illetően.

AEEE yönetmeliğine uygundur

Gondozás és tisztítás

- Mielőtt felemelné vagy áthelyezné a monitort, tanácsos leválasztani róla a tápkábelt és a jelkábeleket. Alkalmazza a megfelelő emelési technikát a monitor elhelyezésénél. A monitor emelése vagy hordozása alkalmával mindig a szélénél fogja meg. Ne emelje meg a kijelzőt a talpánál vagy a tápkábelnél fogva.
- Tisztítás. Kapcsolja ki a monitort és húzza ki a hálózati tápkábelt. A monitort nem szőszőlő, puha kendővel tisztítsa. A nehezen eltávolítható szennyeződésekhez híg szappanoldattal enyhén megnedvesített kendőt használjon.
- Kerülje az alkoholt vagy acetont tartalmazó tisztítószer használatát. Olyan tisztítószer használjon, amelyet az OLED-hez való használatra szántak. Soha ne permetezze a tisztítószer közvetlenül a képernyőpanelre, mert a monitor belsejébe csöpöghet és áramütést okozhat.

A következő jelenségek NEM a monitor meghibásodásának jelei:

- A fénycsöves megvilágítás jellegéből fakadóan a képernyő vibrálhat az üzembe helyezést követően. Kapcsolja ki az Üzemkapcsolót, majd kapcsolja ismét be, hogy meggyőződjön, eltűnt a vibrálás.
- Az asztalhoz felhasznált háttértől függően kissé egyenetlen lehet a képernyő fényereje.
- Ha a kijelző ugyanazt a képet jeleníti meg órákig, annak utóképe a képernyőn maradhat, miután új képre vált. A képernyő lassan helyreáll, vagy az Üzemkapcsoló megnyomásával néhány órára kikapcsolhatja a monitort.
- Ha a képernyő fekete lesz vagy villog, illetve ha nem működik többé, a javítás érdekében lépjen kapcsolatba a forgalmazóval vagy szervizközponttal. Ne kísérelje meg saját maga megjavítani a képernyőt!

A kézikönyvben felhasznált konvenciók



FIGYELEM: Tájékoztatás saját sérülésének elkerülése érdekében, ha feladatot kíván végrehajtani.



VIGYÁZAT: Tájékoztatás a részegységek károsodásának elkerülése érdekében, ha feladatot kíván végrehajtani.



FONTOS: A feladat végrehajtásához **KÖTELEZŐEN** betartandó utasítás.



MEGJEGYZÉS: Tippek és hasznos tájékoztatás a feladatok végrehajtásához.

Hol tájékozódhatom részletesebben

További információkért, illetve termék- vagy szoftverfrissítésekért vegye igénybe az alábbi forrásokat.

1. ASUS webhelyek

Az ASUS nemzetközi weboldalai a legfrissebb információkat közlik az ASUS hardver- és szoftvertermékeivel kapcsolatban. Látogassa meg a <http://www.asus.com> weboldalt.

2. Opcionális dokumentáció

A termék csomagja opcionális dokumentációt is tartalmazhat, amelyet a kereskedő biztosított. Ezek a dokumentumok nem részei a szabvány csomagnak.

3. A villódzásról

https://www.asus.com/Microsite/display/eye_care_technology/

4. Termékinformáció EU-s energiacímke számára



XG27AQDPG

Visszavételi szolgáltatások

Az ASUS újrahazsnosítási és visszavételi politikája a környezetvédelem iránti elkötelezettségünk eredménye. Olyan megoldásokban hiszünk, amelyek révén ügyfeleink felelősségteljesen újrahazsnosíthatják termékeinket, akkumulátorainkat, egyéb részegységeinket és a csomagoló anyagokat.

A különböző térségekben érvényes, részletes újrahazsnosítási információkért látogasson el a <http://csr.asus.com/english/Takeback.htm> weboldalra.



TM A HDMI és a HDMI High-Definition Multimedia Interface elfogadott védjegyek, a HDMI kereskedelmi megjelenés és a HDMI emblémák a HDMI Licensing Administrator, Inc. védjegyei vagy bejegyzett védjegyei az Egyesült Államokban és más országokban.

1.1 Üdvözljük!

Köszönjük, hogy ASUS® OLED gamer-monitorrt választott!

Az ASUS legújabb szélesképernyős OLED-monitorja élesebb, szélesebb és világosabb képet biztosít, valamint számos szolgáltatást, amelyek fokozzák élményét.

A szolgáltatások élvezetessé és praktikussá teszik a monitor nyújtotta vizuális élményt!

1.2 A csomag tartalma

A csomagnak a következő tételeket kell tartalmaznia:

- ✓ OLED-monitor
- ✓ Gyors üzembe helyezési útmutató
- ✓ Garanciakártya
- ✓ Hálózati tápkábel
- ✓ ROG-tasak
- ✓ ROG matrica
- ✓ Monitortalp
- ✓ Falra szerelő készlet
- ✓ Mikroszálas kendő
- ✓ HDMI-kábel (opcionális)
- ✓ DP-kábel (opcionális)
- ✓ USB-kábel (opcionális)







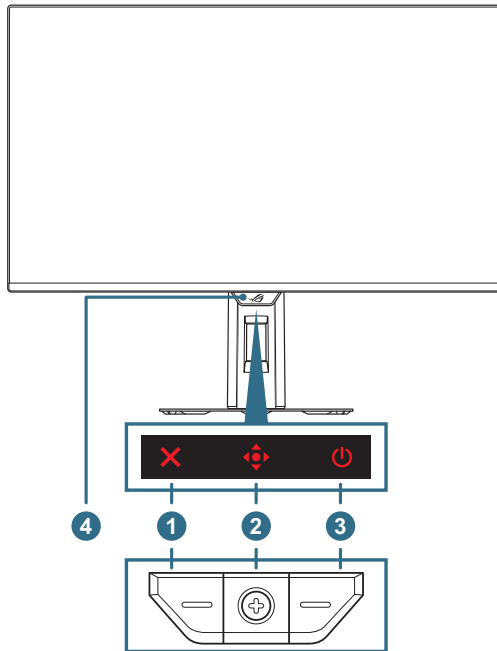

Amennyiben a tételek közül bármelyik sérült vagy hiányzik, azonnal lépjen kapcsolatba a forgalmazóval.

1.3 A monitor bemutatása







1.3.1 Előlnézet



1. **✗ Bezárás gomb:**
 - Ha az OSD-menü KI van kapcsolva, nyomja meg a    gombot a **Pixeltisztítás** gyorsbillentyű aktiválásához.
 - Ha az OSD-menü BE van kapcsolva, nyomja meg, hogy kilépjen az OSD-menüből.
2. **⬆️ Kezelőszervek:**
 - a. Ha az OSD-menü KI van kapcsolva:
 - Nyomja meg a  gombot az OSD menü aktiválásához.
 - Mozgassa a  gombot jobbra a **GamePlus** gyorsbillentyű aktiválásához.
 - Mozgassa a  gombot felfelé a **GameVisual** gyorsbillentyű aktiválásához.
 - Mozgassa a  gombot lefelé a **Bemenetválasztás** gyorsbillentyű aktiválásához.



Az előre beállított gyorsbillentyű funkció módosításához lépjen a **MyFavorite > Gyorsgomb** menübe.

- b. Ha az OSD-menü BE van kapcsolva:
- Nyomja meg a  gombot a kiválasztott OSD-menütétel érvényre juttatásához.
 - Mozgassa a  gombot jobbra az almenübe történő belépéshez.
 - Mozgassa a  gombot balra a korábbi menübe történő visszalépéshez, illetve a menüből történő kilépéshez.
 - Mozgassa a  gombot felfelé a kiemelt rész felfelé mozgatásához, illetve az érték növeléséhez.
 - Mozgassa a  gombot lefelé a kiemelt rész lefelé mozgatásához, illetve az érték csökkentéséhez.
3.  **Főkapcsoló gomb:** Be- és kikapcsolja a monitort.
4. **Neo közelségérzékelő:** Méri a felhasználó és a monitor közötti távolságot.

1.3.2 Hátulnézet

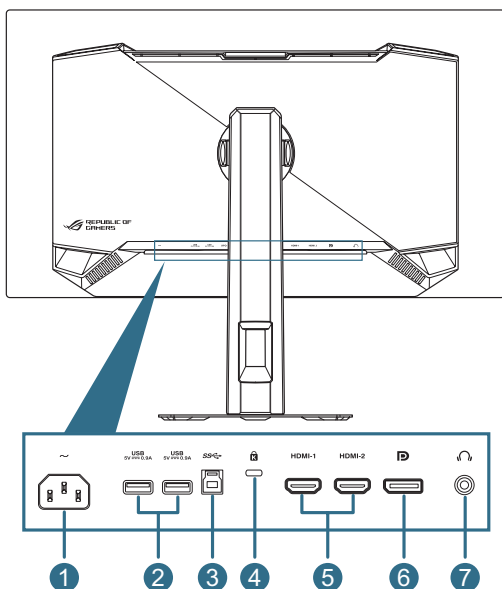









1. **AC-IN tápcsatlakozó:** Ide kell csatlakoztatni a hálózati tápkábelt.
2. **USB 3.2-es Gen 1 downstream aljzat:** Ha az upstream aljzat csatlakoztatva van. A csatlakozás engedélyezi a monitor USB 3.2-es aljzatát és az 5 V/0,9 A-es áramellátást.
3. **USB3.2-es Gen 1 upstream aljzat:** Ez a csatlakozó USB upstream kábel csatlakoztatására való. Ennek csatlakoztatása a monitoron lévő USB-elosztót engedélyezi.
4. **Kensington típusú zárat fogadó horony**
5. **HDMI-aljzatok:** Ez az aljzat HDMI 2.1-kompatibilis eszköz csatlakoztatására való.
6. **DisplayPort:** Ez az aljzat DisplayPort 1.4-kompatibilis eszköz csatlakoztatására való.
7. **Fülhallgató csatlakozó:** Ehhez az aljzathoz fülhallgató csatlakoztatható (impedancia: 32Ω 1 kHz-en).

1.3.3 GamePlus funkció

A GamePlus funkció eszköztárat kínál és jobb játékkörnyezetet biztosít a játékosok számára különböző típusú játékok játszása esetén. A többféle célkereszt lehetőségekkel rendelkező célkereszt overlay lehetővé teszi a játékhöz legmegfelelőbb kiválasztását. Ezenkívül időzítő és stopperóra helyezhető el a képernyő bal oldali részén, így nyomon tudja követni a játékkal töltött időt, míg az FPS (frames per second - másodpercenkénti képkocka) számláló tájékoztatja, hogy mennyire simán fut a játék.

Orvlövész funkció (csak akkor áll rendelkezésre, ha a HDR le van tiltva az eszközén), amely lövöldözős játékokhoz van optimalizálva. Rendre kiválaszthatja a nagyítás mértékét és az illesztés típusát.

A GamePlus aktiválásához:

1. Mozgassa a  gombot jobbra.
2. Mozgassa a  gombot fel/le a különféle funkciók közül történő választáshoz.
3. Nyomja meg a  gombot, vagy mozgassa a  gombot jobbra a kiválasztott funkció megerősítéséhez, majd mozgassa a  gombot fel/le a beállítások közötti navigáláshoz. Mozgassa a  gombot balra, hogy visszalépjen, kikapcsolja vagy kilépjen.
4. Emelje ki a kívánt beállítást, majd nyomja meg a  gombot, hogy aktiválja. Nyomja meg a  gombot az inaktíváláshoz.

GamePlus főmenü

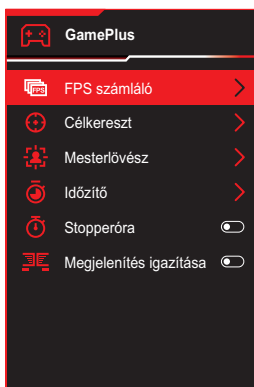

GamePlus – FPS-számláló

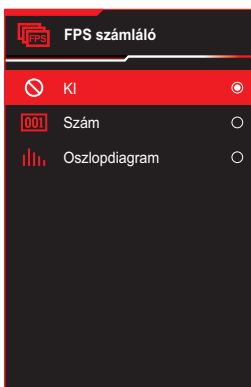

GamePlus – Célkereszt
(Dinamikus célkereszt: Automatikusan beállítja a célkereszt színét a háttérrel szemben erősen kontrasztos színűre, így az jobban kiemelkedik a pontosabb célzás érdekében).

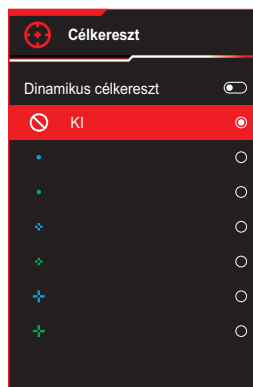

GamePlus – Mesterlövész

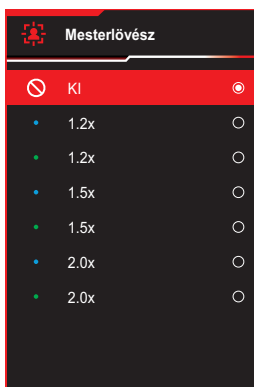

GamePlus – Időzítő

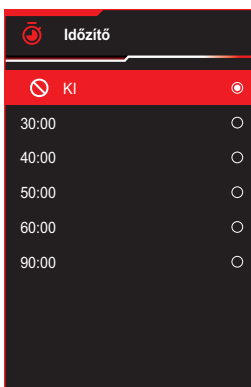

GamePlus – Időzítő



GamePlus – Stopperóra

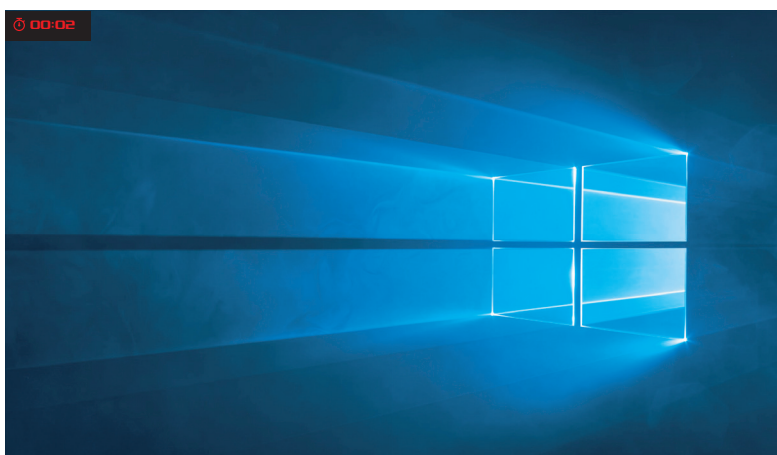

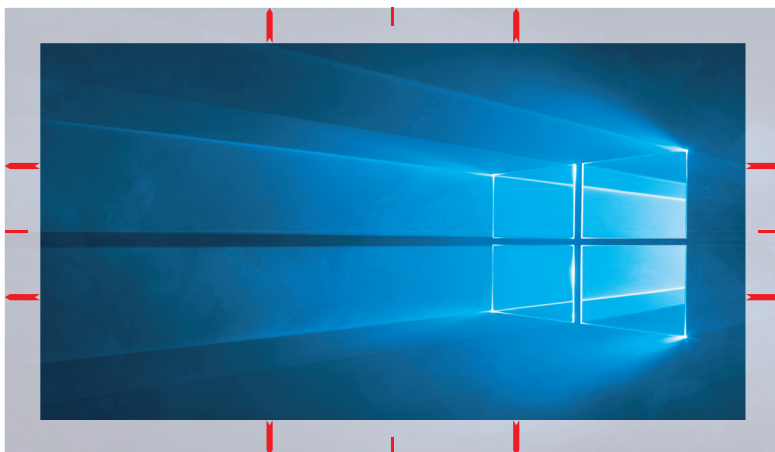

Gameplus – Megjelenítés igazítása



1.3.4 GameVisual funkció

A GameVisual funkcióval kényelmesen válthat a különféle képmódok között.

A GameVisual aktiválásához:

1. Nyomja meg a GameVisual gyorsbillentyűt.
2. Mozgassa a  gombot fel/le a kívánt beállítás kiválasztáshoz.
 - **Tájkép mód:** Ez a legjobb választás a tájképeket ábrázoló fotók megjelenítéséhez a GameVisual™ intelligens videotechnológiával.
 - **Versenyzés mód:** Ez a legjobb választás a versenyzős játékokhoz a GameVisual™ intelligens videotechnológiával.
 - **Mozi mód:** Ez a legjobb választás a filmnézéshez a GameVisual™ intelligens videotechnológiával.
 - **RTS/RPG mód:** Ez a legjobb választás a valós idejű stratégiai (RTS) játékokhoz/szerepjátékokhoz (RPG) a GameVisual™ intelligens videotechnológiával.
 - **FPS-móde:** Ez a legjobb választás a lövöldözős játékokhoz a GameVisual™ intelligens videotechnológiával.
 - **sRGB kalibráció mód:** Ez a legjobb választás a fotók és grafikus tartalmak számítógépen történő megtekintéséhez.
 - **MOBA-mód:** Ez a legjobb választás a többszereplős online csataaréna (MOBA) jellegű játékokhoz a GameVisual™ intelligens videotechnológiával.
 - **Éjjellátás:** Ez a legjobb választás a sötét jelenetekhez, ha GameVisual™ intelligens videotechnológiával játszik.
 - **Felhasználói mód:** további elemek beállítására van mód a Szín menüben.
3. Nyomja meg a  gombot a beállítás aktiválásához.



-
- sRGB Cal módban a következő funkció(k) nem állítható(k) be a felhasználó által: Shadow Boost, Egyenletes fényerő, Kontraszt, Kék Fényszűrő, Kijelző szintér, Színhőm., Telítettség, Hattengelyes telítetts., Gamma
 - MOBA-módban a következő funkció(k) nem állítható(k) be a felhasználó által: Shadow Boost, VividPixel, Telítettség, Hattengelyes telítetts.
 - Éjjellátás módban a következő funkció(k) nem állítható(k) be a felhasználó által: Telítettség, Hattengelyes telítetts.
-

2.1 Az állvány rögzítése

1. Igazítsa a talpat az állványhoz, majd illesse bele. Ezután rögzítse a talpat az állványhoz a mellékelt csavar meghúzásával.
2. Hozza egy vonalba az állványt a monitor hátulján lévő foglalattal, majd illesse bele.
3. Óvatosan vegye ki a monitort az EPS-csomagolásból.
4. Helyezze a monitort stabil felületre, függőleges helyzetbe.

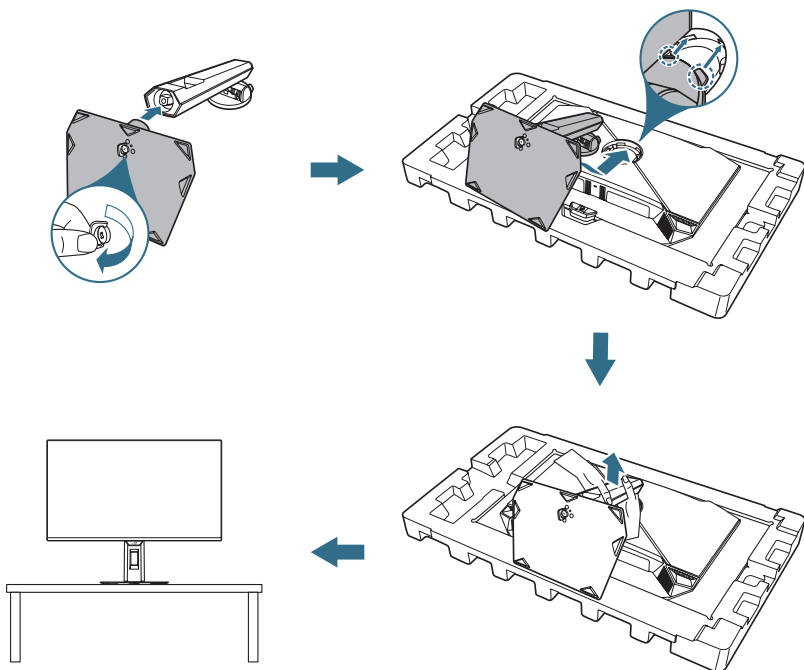

2.2 Kábelrendezés

A kábeleket az alábbi ábrán látható módon rendezheti el:

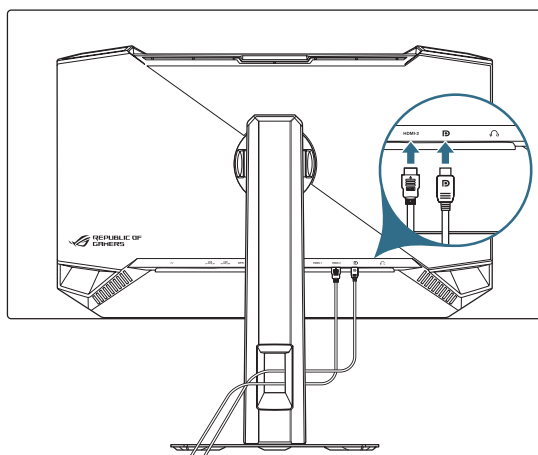

2.3 Az állvány leszerelése (VESA-fali konzolhoz)

A monitor leszerelhető karját/talpát külön VESA fali konzollal való használatra tervezték.

1. Nyomja meg a kioldó gombot az állvány leválasztásához a monitorról. Ezután vegye le az állványt.
2. Szerelje a fali konzolt a monitor hátuljára.
3. Telepítse a VESA fali tartó készletet, ha VESA fali tartóra van szüksége.

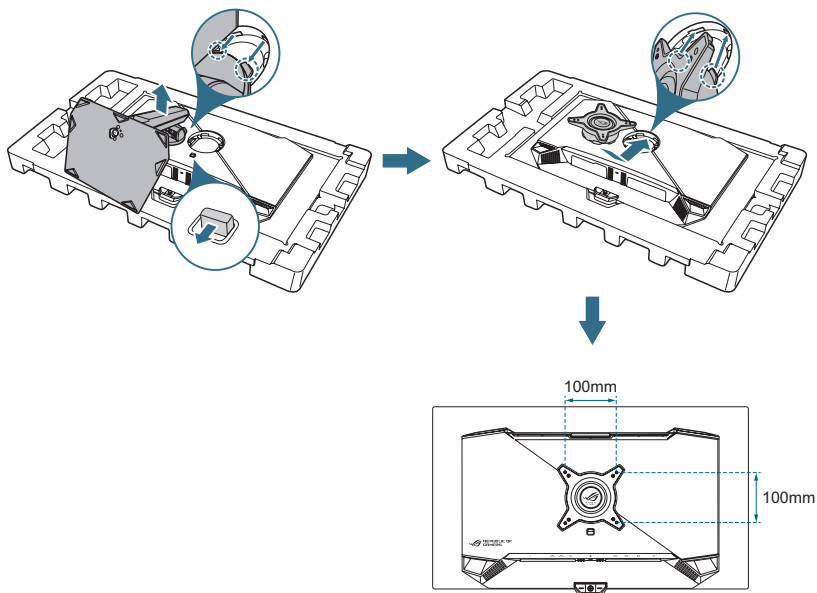

- A VESA fali konzolkészlet (100 x 100 mm) külön megvásárolható.
- Kizárólag UL-minősítéssel rendelkező fali konzollal használható, amelynek teherbírása legalább 22,7 kg.
- Szerelőcsavar mérete M4 x 8 mm (4 db.).

2.4 A kábelek csatlakoztatása

Csatlakoztassa a kábeleket az alábbi utasítások szerint:

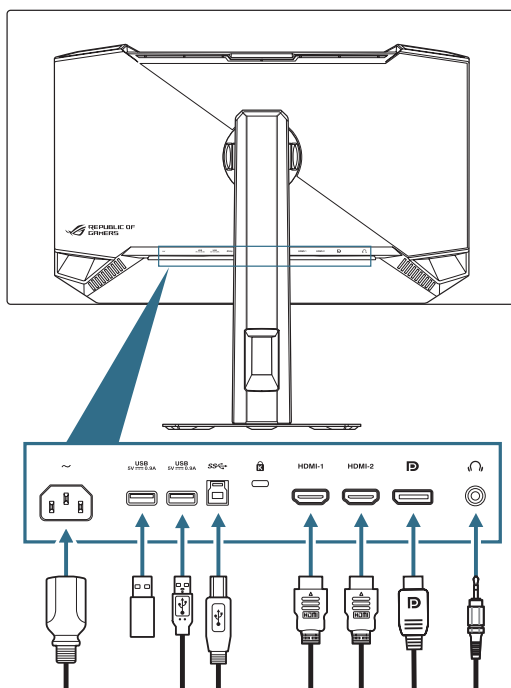

- **A hálózati tápkábel csatlakoztatása:** Csatlakoztassa a tápkábel egyik végét a monitor tápfeszültség bemenetéhez (AC IN), a másik végét pedig egy konnektorhoz.
- **Az USB Type-A/B-aljzatok használatához:** Csatlakoztassa a mellékelt USB 3.2 upstream kábel kisebb (Type-B) végét a monitor USB upstream aljzatához, a nagyobb (Type-A) végét pedig a számítógép USB 3.2 aljzatához. Győződjön meg arról, hogy számítógépére a legújabb Windows 10/Windows 11 operációs rendszer van telepítve. Ezzel működőképessé válik a monitoron lévő USB-elosztó.
- **A DisplayPort-/HDMI-kábel csatlakoztatásához:**
 - a. Csatlakoztassa a DisplayPort-/HDMI-kábel egyik végét a monitor DisplayPort-/HDMI-aljzatához.
 - b. Csatlakoztassa a DisplayPort-/HDMI-kábel másik végét a számítógép DisplayPort-/HDMI-aljzatához.
- **Fülhallgató használatához:** csatlakoztassa a 3,5 mm-es dugóval ellátott végét a monitor fülhallgató-aljzatához.

2.5 A monitor bekapcsolása

Nyomja meg a  gombot a monitoron a monitor bekapcsolásához.

Ha a működésjelző funkció engedélyezve van, és bemeneti forrást érzékel, a működésjelző LED vörös színnel világít, jelezve, hogy a monitor be van kapcsolva.

Bármelyik gomb megnyomásával bekapcsolhatja a monitort akkor is, ha az kikapcsolt állapotban van.

2.6 A monitor beállítása

- Az optimális nézőszög beállításához tanácsos szemből néznie a monitort, majd a lehető legkényelmesebb állásra beállítania a monitor szögét.
- Fogja meg a talpat, nehogy leessen a monitor, amikor beállítja a szögét.
- A monitor nézőszögét -5 és 20 fok között állíthatja, illetve lehetővé teheti a balra vagy jobbra történő elforgatását 45 fokok szögben. Ezenkívül a monitor magasságát ± 110 mm-en belül állíthatja, illetve elforgathatja a monitort (90° -kal az óramutató járásával megegyező vagy azzal ellentétes irányba) álló tájolásba.

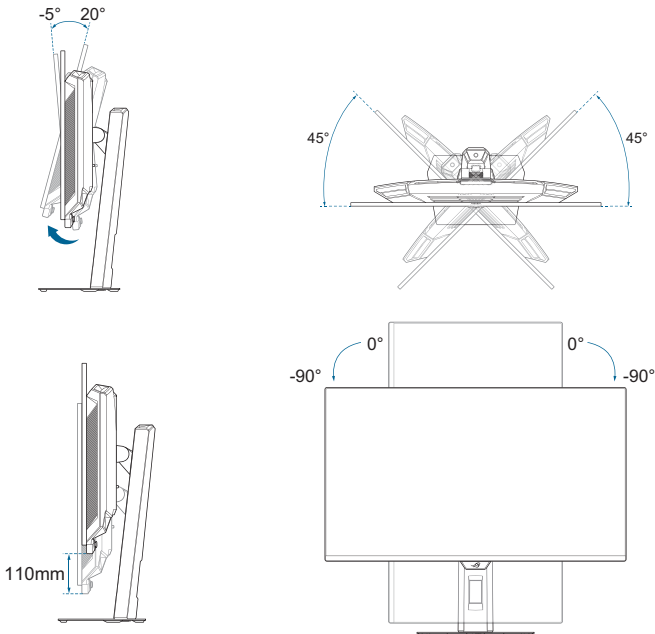









3.1 OSD (képernyőn megjelenő) menü

3.1.1 Útmutató a beállításhoz

A monitoron található vezérlőgombok segítségével navigálhat a menüben és végezhet beállításokat.



A menüben történő navigáláshoz és a beállítások elvégzéséhez tegye a következőket:

1. Nyomja meg a  gombot az OSD menü aktiválásához.
2. Mozgassa a  gombot fel/le a különféle funkciók közötti lépkedéshez. Emelje ki a kívánt funkciót, majd nyomja meg a  gombot a funkció aktiválásához. Ha a kijelölt funkció almenüvel rendelkezik, mozgassa ismét a  gombot felfelé/lefelé az almenüben lévő funkciók közötti navigáláshoz. Emelje ki a kívánt funkciót az almenüben, majd nyomja meg a  gombot, vagy mozgassa jobbra a  gombot a funkció aktiválásához.
3. Mozgassa a  gombot fel/le a kiválasztott funkció beállításainak módosításához.
4. Az OSD-menüből történő kilépéshez és a mentéshez nyomja meg a  gombot, vagy mozgassa a  gombot többször balra, amíg az OSD-menü el nem tűnik. A többi funkció beállításához ismétlje meg az 1-3. lépést.

3.1.2 OSD funkciók leírása

1. Játék

A játékeállítások konfigurálásához.

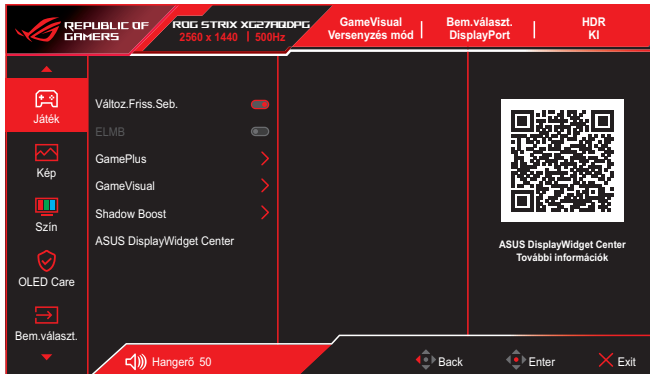

- **Változ.Friss.Seb.:** Lehetővé teszi, hogy egy változtatható képfrekvenciával kompatibilis grafikai forrás dinamikusan állítsa a képfrekvenciát a tartalom jellemző képsebességétől függően az energiahatékony, gyakorlatilag rázkódásmentes és alacsony késleltetésű képfrekvencióra.



- A funkció csak 48 Hz-500 Hz közötti tartományban aktiválható mind a HDMI, mind a DisplayPort esetében.
- A támogatott GPU-k, illetve minimális PC rendszer- és illesztőprogram követelményeket illetően vegye fel a kapcsolatot a GPU gyártójával.
- A következő funkciók letiltásra kerülnek, ha a Változó képfrekvenciával kapcsolódik:
 - ELMB
 - Képarány-beállítás

- **ELMB:** Az ELMB-vel kapcsolatos beállítások konfigurálása. Ez a funkció megszünteti a képszakadást, csökkenti a szellemképet és a mozgás miatti elmosódást játék közben.



- Az ELMB aktiválásához ki kell előbb kapcsolni a Váloztatható képfrissítési sebesség funkciót.
- A következő funkció letiltásra kerül, ha az ELMB funkciót bekapcsolják.
 - Változ.Friss.Seb.
 - Kék Fényszűrő
 - Képarány-beállítás
 - Fényerő
 - Egyenletes fényerő
 - HDR-Beállítás
 - Mesterlövész
- Ez a funkció akkor érhető el, ha a képfrissítési sebesség 120 Hz vagy 240 Hz.

- **GamePlus:** Konfigurálja a játék-környezetet. A részleteket lásd: 1.3.3 GamePlus funkció.
- **GameVisual:** Kiválasztja a képmódot. A részleteket lásd: 1.3.4 GameVisual funkció.



Ha a HDR funkció be van kapcsolva, a Game Visual ki lesz kapcsolva.

- **Shadow Boost:** Módosítja a monitor gamma görbét, hogy a kép sötét árnyalatai gazdagon rajzolódjanak ki, amelynek köszönhetően a sötét jelenetek és objektumok könnyebben kivehetők lesznek.
 - **Dinamikus Shadow Boost:** Automatikusan kiemeli a sötét területeket a jelenetekben, így könnyebben észrevehetjük a térkép gyengén megvilágított területein rejtőzködő ellenségeket.
- **ASUS DisplayWidget Center:** Megjelenít egy QR-kódot az ASUS DisplayWidget Centerrel kapcsolatos információk eléréséhez.

2. Kép

A képpel kapcsolatos beállítások konfigurálása.



- **Fényerő:** Fényerő beállítása.
- **Egyenletes fényerő:** A funkció engedélyezése esetén a rendszer nem állítja be a képernyő maximális fényerejét, ha a képernyő más képernyőméretben jelenik meg.
- **Kontraszt:** Kontraszt beállítása.
- **OLED Villózásmentes:** Úgy tervezték, hogy egy meghatározott tartományon belül stabilizálja a képfrissítési frekvenciát, és ezzel javítsa a megtekintési élményt.



- Az OLED Villózásmentes csak korlátozott frissítési frekvencián támogatja.
- Ez a funkció csak akkor érhető el, ha a bemeneti forrás DisplayPort.

- **HDR-Beállítás:** Állítsa be a HDR üzemmódot Gaming HDR, Cinema HDR, Console HDR, DisplayHDR 500 True Black, Adjustable HDR vagy Dynamic Brightness Boost értékre. Ha a beállítás **Állítható HDR** értékre van állítva, a HDR PQ-görbe módosul.



- A következő funkció letiltásra kerül, ha a HDR-funkciót bekapcsolják.
 - ELMB
 - GameVisual
 - Árnyék erősítése
 - Kontraszt
 - Kék Fényszűrő
 - Színhőmérs.
 - Gamma
 - Telítettség
 - Energiatakarékosság
 - Megjelenítési szintér
 - Hattengelyes telítetts.
 - Mesterlövés
 - Egyenletes fényerő
-

- **Képarány-beállítás:** Válassza ki a képarányt és állítsa be a képernyő pozícióját.



- A Képarányvezérlés bekapcsolása esetén a következő funkciók lesznek letiltva.
 - Változ.Friss.Seb.
 - ELMB
-

- **Kék Fényszűrő:** Csökkentse a káros kékfényből kibocsátott kékfény energiaszintjét.
 - **KI:** Nincs módosítás.
 - **1. szint - 4. szint:** Minél magasabb a szint, annál kevesebb kékfény szóródik szét. A Blue Light Filter aktiválásakor a Versenyzés mód alapértelmezett beállításai automatikusan importálásra kerülnek.
 - ✦ Az 1. szint és 3. szint között a Fényerő funkció a felhasználó által beállítható.
 - ✦ A 4. szint az optimalizált beállítás. A Fényerő funkció nem állítható be a felhasználó által.



-
- Az **ELMB** funkció letiltásra kerül, ha a **Kék Fényszűrő** bekapcsolják.
 - A monitor Alacsony szintű kékfényt kibocsátó panelt alkalmaz és megfelel a TÜV Rheinland Alacsony szintű kékfény hardveres megoldás követelményeinek gyári alapbeállításban/ alapértelmezett módban.
-



A szemmegeőltetés enyhítése érdekében tekintse meg az alábbi információkat:

- Ha több órán keresztül dolgozik, tartson néha szünetet, és töltsön egy kis időt a kijelzótől távol. A számítógép egy órán át tartó folyamatos használata után egy rövid, legalább 5 perces szünet beiktatása ajánlott. Több kisebb szünet hatékonyabb, mint egy hosszabb szünet.
 - A szem megeőltetésének és szárazságának minimalizálása érdekében rendszeres időközönként pihentesse a szemét úgy, hogy távoli tárgyakra fókuszál.
 - A szemtorna segíthet csökkenteni a szem megeőltetését. Ismétlje gyakran ezeket a gyakorlatokat. Ha a szemmegeőltetés nem múlik el, forduljon orvoshoz. Szemtorna-gyakorlatok: (1) Ismételten nézzen fel és le. (2) Lassan forgassa a szemét. (3) Mozgassa a szemét átlósan.
 - A nagy energiájú kék fény a szem megeőltetését és AMD-t (időskori makuladegenerációt) okozhat. A Kékfényszűrő max. 70%-kal csökkenti a káros kék fényt a CVS (számítógépeslátás-szindróma) megelőzése érdekében.
-
- **VividPixel:** Javítja a megjelenített kép körvonalát, és kiváló minőségű képeket hoz létre a képernyőn.

3. Szín

A képpel kapcsolatos színbeállítások konfigurálása.

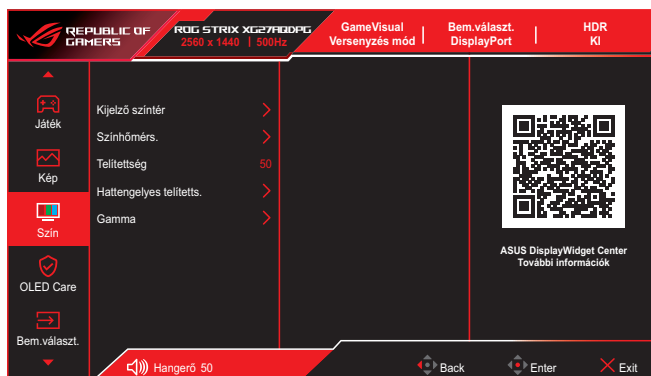

- **Kijelző szintér:** Válassza ki a monitor színkimenet színéterét.
- **Színhőmérs.:** Nyolc (8) üzemmódot tartalmaz köztük a 4000K, 5000K, 6500K, 7500K, 8200K, 9300K, 10000K és a Felhasználói mód.
- **Telítettség:** A szintelítettség beállításához.
- **Hattengelyes telítetts.:** Állítsa be az R, G, B, C, M, Y telítettségét.
- **Gamma:** Lehetővé teszi a színmód beállítását 1.8, 2.0, 2.2, 2.4 vagy 2.6 értékre.

4. OLED Care

A képernyőkímélővel kapcsolatos beállítások konfigurálása.



- **Képernyővédő:** A képernyőkímélő funkció engedélyezése/letiltása. A képernyő fényereje automatikusan csökken, ha nincs változás a képernyőn.
- **Pixeltisztítás:** Kalibrálja azokat a problémákat, amelyek a képernyőn jelentkezhetnek, ha a monitor hosszú ideig be van kapcsolva. A folyamat körülbelül 6 percet vesz igénybe. Ez a funkció automatikusan aktiválódik, amikor a monitor kikapcsol. Ne húzza ki a hálózati tápkábelt, miközben folyamatban van. Ha bekapcsolja a monitort, a Pixeltisztítás leáll.
- **Pixeltisztítási emlékeztető:** Emlékeztetőt állít be a felhasználó számára a Pixeltisztítás elvégzésére.



A képernyő a kezdeti használat során vagy hosszú idő után újrahasználatra az OLED jellemzői miatt egyenetlenség és képtapadás jelentkezhet. Javasoljuk, hogy a monitor bekapcsolása közben végezze el a Pixeltisztítás funkciót, hogy a jelenség biztosan megszűnjön.

- **Képernyőmozgás:** Válassza ki a képernyőmozgás szintjét, hogy a kép ne állandósuljon a kijelzőpanelen.
- **Auto. logó fényerő:** Ha engedélyezi ezt a funkciót, a rendszer automatikusan beállítja a logó fényerejét, hogy korrigálja az esetleges képmínőségi problémákat.

- **Neo közelségérzékelő:** Ha a funkció engedélyezve van, és a rendszer nem érzékeli a tárgy jelenlétét 60 cm - 120 cm távolságon belül (a választástól függően) a jelen idő alatt, a monitor a Kijelző kikapcsolása funkciót alkalmazza. A képernyő kikapcsolási ideje beállítható 5 perc, 10 perc vagy 15 perc időtartamra.
- **Testreszabott üzemmód:** Lehetővé teszi a felhasználók számára a Neo Proximity érzékelő érzékelési távolságának testreszabását. A távolságot 120 cm-en belül ajánlott beállítani. Egy meghatározott idő elteltével a monitor kikapcsolja a képernyőt.



- A monitorérzékelő szöge és elhelyezése befolyásolhatja a jelérzékelés eredményeit.
 - Az érzékelő használata előtt győződjön meg arról, hogy az érzékelő ablaka tiszta és szennyeződésmentes, és győződjön meg arról, hogy semmilyen tárgy nem takarja el az érzékelő ablakát.
 - Használat előtt permetezzen 75%-os alkoholt a mellékelt mikroszálalás kendőre, és törölje le a logótábla érzékelő ablakát.
 - Ha az érzékelő a beállított idő alatt nem érzékel mozgást az érzékelési tartományon belül, a képernyő kikapcsolást hajt végre, és fekete képernyőt jelenít meg a képernyő védelme és a beégés megakadályozása érdekében, ami normális jelenség.
 - A játékosoknak ajánlott kikapcsolni ezt a funkciót a közel statikus tevékenységek során, hogy az érzékelő ne érzékelhesse, hogy nincs mozgás a hatótávolságán belül, ami fekete képernyő megjelenítéséhez vezethet, és negatívan befolyásolhatja a felhasználói élményt.
-
- **OLED Használati adatok:** Rögzíti a pixeltisztítás elvégzésének számát, és megjeleníti a pixeltisztítási időközre vonatkozó információkat.

5. Bem.választ.

Válassza ki a kívánt bemeneti forrást, és kapcsolja be vagy ki az Auto Input Detection (Automata bemenetérzékelés) funkciót. A monitor bemeneti forrása nem változik automatikusan, ha az Automata bemenetérzékelés funkció ki van kapcsolva.

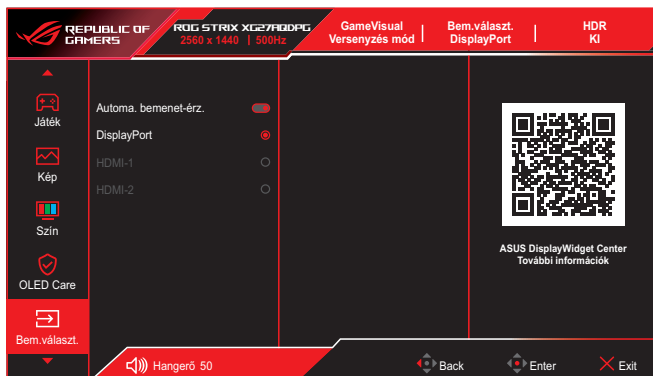

6. Világítási effektus

Állítsa be a hátsó burkolat és az talpfedél világítási effektusát.



- **Aura Sync:** Lehetővé teszi az Aura Sync funkció be- és kikapcsolását, ami szinkronizálja az Aura RGB világítási hatást minden támogatott eszköz között.



Az **Aura Sync** bekapcsolása esetén az **Aura RGB** funkció letiltásra kerül.

- **Aura RGB:** Öt élő szín közül lehet választani: **Szivárvány, Színváltás, Statikus, Légzés, Stroboszkóp** és **KI**. Az R/G/B/C/C/M/Y színt manuálisan módosíthatja a **Statikus, Légzés** és **Stroboszkóp** üzemmódok esetében.



Az **Aura RGB** bekapcsolása esetén az **Aura Sync** funkció letiltásra kerül.

7. MyFavorite

Funkciót rendelhet a gyorsgombhoz, mentheti az aktuális rendszerkonfigurációkat, vagy visszaállíthatja a rendszerkonfigurációt.



- **Parancsikon:** Funkciót választ az adott gyorsgomb számára.
- **Testre szabott beállítás:** A monitor minden beállításának betöltése/mentése.

8. Rendszer beáll.

Beállítja a rendszerkonfigurációt.



- **Nyelv:** Az OSD nyelv kiválasztásához.
- **Hang:** A hanggal kapcsolatos beállítások konfigurálása.
 - **Hangerő (fülhallgató-kimenet):** Módosíthatja a hangerőszintet.
 - **Némítás:** A némítás funkció engedélyezéséhez/letiltásához.
- **USB beállítás:** Az USB-aljzatok beállításainak konfigurálása.
 - **USB-elosztó:** Beállítja az USB-elosztó elérhetőségét készletléti módban.
- **Működésjelző:** Be- és kikapcsolhatja a működésjelző LED-et.
- **Főkapcsoló zár:** A főkapcsoló gomb letiltásához/engedélyezéséhez.
- **Gombzár:** Az összes funkcióbillentyű letiltásához. Nyomja meg és tartsa lenyomva a  gombot lefelé több mint öt másodpercig a billentyűzár funkció visszavonásához.
- **Energiagazdálkodás beállítás:** Az energiagazdálkodási mód kiválasztásához.

Ha a beállítás értéke **Teljesítmény üzemmód**, az magasabb energiafogyasztást eredményezhet. Másrészt, ha a beállítás **Energiatakarékos üzemmód** értékre van állítva, az korlátozott fényerősségű teljesítményt okozhat.
- **OSD beállítás:** Az OSD-menüvel kapcsolatos beállítások konfigurálása.
 - **OSD helyzet:** Az OSD menü pozíciójának beállítása.
 - **OSD időtűllépés:** Az OSD időtűllépésének idejét állítja be.

- **Átlátszóság:** Az OSD háttér átlátszóságát állítja be átlátszatlan és átlászó közötti tartományban.
- **DDC/CI:** A DDC/CI-funkció engedélyezése/ letiltása.



A DDC/CI opció akkor állítható be, ha a VRR KI van kapcsolva.

- **DisplayPort adatfolyam:** Kompatibilitás a videokártyával. A videokártya támogatott DP-verziójától függően válassza a DisplayPort 1.2 vagy DisplayPort 1.4 lehetőséget.
- **DSC-támogatás:** A DSC (Display Stream Compression) funkció engedélyezése/letiltása.
- **ASUS Power Sync:** Lehetővé teszi a konzoleszköz vagy a set top box, például az Apple TV, a Sony PlayStation, az Xbox Series X/S, a Nintendo Switch be- és kikapcsolását a monitoron keresztül. Az alapértelmezett beállítás a **KI**. Ha a monitort bekapcsolják, a CEC-forráseszköz automatikusan bekapcsolódik, és fordítva. Ha a CEC-forráseszközt bekapcsolják, a monitor automatikusan bekapcsolódik.
- **Információ:** Megjeleníti a monitorra vonatkozó információkat.
- **Összes alaphelyzetbe:** Válassza a „Igen” lehetőséget, hogy visszaállítsa az összes gyári.

3.2 Műszaki adatok

Panel típusa	500 Hz-ig
Panelméret	26,5"
Max. felbontás	2560 x 1440
Fényerő	300 nit (jellemző)
Kontrasztarány	1,5M:1
Nézőszög (V/F)	178°(V) / 178°(F)
Megjeleníthető színek száma	10 bit
Válaszidő:	0,03 ms
Színhőmérséklet-kiválasztás	9 mód (GameVisual: Jelenet, Versenyzés, Mozi, RTS/RPG, FPS, sRGB Cal, MOBA, Éjjelató, Felhasználói)
Analóg bemenet	Nem
Digitális bemenet	DisplayPort v1.4 x1 HDMI v2.1 x2 USB Type-A x2 USB Type-B x1
Fülhallgatóaljzat	Igen
SPDIF kimenet	Nem
Hangszóró (beépített)	Nem
USB3.2 Gen 1 aljzat	Downstream: USB Type-A x2 (5 V/0,9 A) Upstream: USB Type-B x1
USB 2.0 port	Nem
Szín	Fekete
Működésjelző LED	Vörös (Be) Narancssárga (Készenlét)
Billentés	-5° és 20° között
Elforgatás	±45°
Képforgatás	±90°
Magasság-beállítás	0 és 110 mm között
VESA fali konzol	100 x 100 mm
Kensington-zár	Igen
Tápfeszültség	100-240 V AC, 50/60 Hz
Áramfogyasztás	Bekapcsolás: < 65W** Energiatakarékos mód: < 0,5W Kikapcsolás: < 0,3W
Hőmérséklet (Üzemi)	0 °C és 40 °C között.
Hőmérséklet (Üzemen kívül)	-20 °C és 60 °C között.

Méretetek (Sz. x Ma. x Mé.)	610,3 (Sz.) x 392,1. (Ma.) x 169,4 (Mé.) mm (állvánnyal, legalacsonyabb) 610,3 (Sz.) x 502,1 (Ma.) x 169,4 (Mé.) mm (állvánnyal, legmagasabb) 610,3 (Sz.) x 369,2 (Ma.) x 66,5 (Mé.) mm (állvány nélkül)
Csomag mérete (Sz. x Ma. x Mé.)	500 x 860 x 163 mm
Tömeg	4,6 ± 0,5 kg (állvány nélkül) 6,6 ± 0,5 kg (állvánnyal) 9,2 ± 0,5 kg (Bruttó)
Többnyelvű	23 Nyelvválasztási lehetőség (angol, francia, német, spanyol, olasz, holland, orosz, lengyel, cseh, horvát, magyar, román, portugál, török, egyszerűsített kínai, hagyományos kínai, japán, koreai, perzsa, thaiföldi, indonéz, ukrán és vietnami)
Megfelelőség és szabványok	cTUVus, FCC, ICES-003, FDA, CB, CE, ErP, UkrSEPRO, Ukraine Energy, CU, CCC, CEL, BSMI, RCM, AU_MEPS, VCCI, PSE, J-MOSS, RoHS, WEEE, Windows 10/11 WHQL, KC, KCC, E-STANDBY, PSB, VN_MEPS, TUV-Flicker Free, TUV-Low Blue Light, CEC, SIOC

* A műszaki adatok értesítés nélkül változhatnak.

** 200 nites kijelző-fényerő mérése audio-/USB-/kártyaolvasó-kapcsolat nélkül.

3.3. Külső méretek

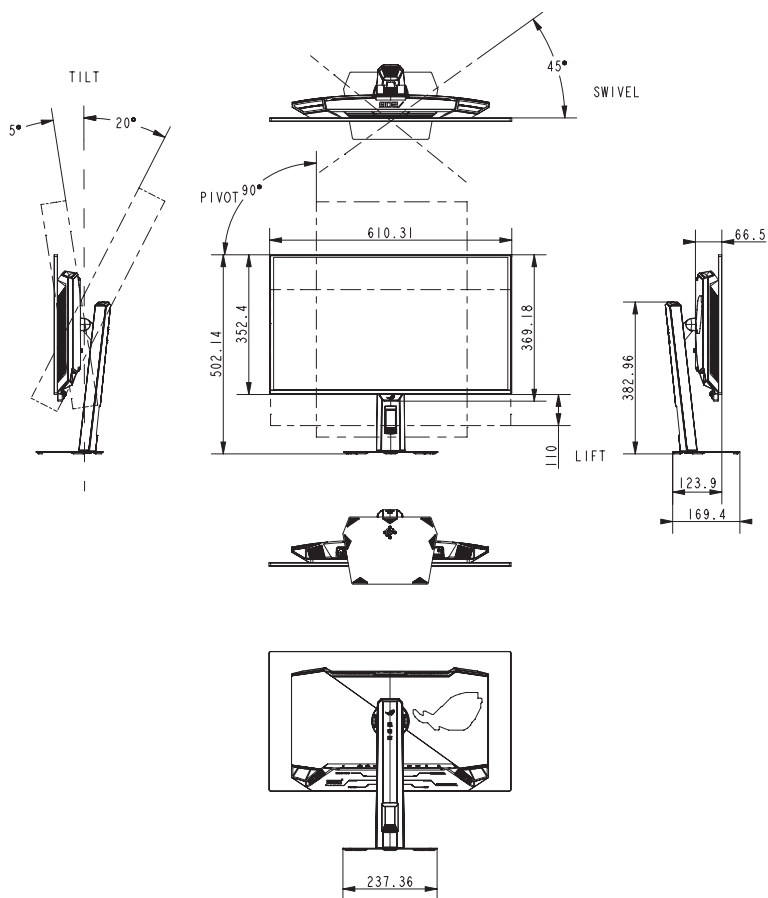

3.4. Hibaelhárítás (GYIK)

Probléma	Lehetséges megoldás
A bekapcsolt állapotot jelző LED NEM világít	<ul style="list-style-type: none">Bármely gomb megnyomásával ellenőrizheti, hogy a monitor bekapcsolt üzemmódban van-e.Ellenőrizze, hogy megfelelően csatlakozik-e a hálózati tápkábel a monitorhoz, illetve a konnektorhoz.Ellenőrizze a Működésjelző funkciót az OSD menüben. Válassza az „Be” lehetőséget a működésjelző LED bekapcsolásához.
Hogyan állíthatom be a monitor frissítési frekvenciáját a monitor műszaki adataiban megadott legmagasabb értékre?	<ul style="list-style-type: none">Játék-szemponatok: Győződjön meg arról, hogy a játékok, amelyeket játszik, támogatják a tartományt.GPU: NVIDIA RTX 40 sorozatú vagy AMD RX 7000 sorozatú videokártya használata ajánlott.CPU: Javasoljuk, hogy 14. generációs Intel vagy AMD Ryzen 7000 sorozatú vagy újabb CPU-t használjon.
A működésjelző LED piros színnel világít, és nincs kép.	<ul style="list-style-type: none">Ellenőrizze, hogy a monitor és a számítógép bekapcsolt állapotban van-e.Győződjön meg arról, hogy a jelkábel megfelelően csatlakozik a monitorhoz és a számítógéphez.Ellenőrizze a jelkábelt, és győződjön meg arról, hogy nem görbült el egy érintkező sem.Csatlakoztasson egy másik monitort a számítógéphez, hogy ellenőrizze, megfelelően működik-e az utóbbi.
A kép túl világos vagy túl sötét	<ul style="list-style-type: none">Állítson a Kontraszt és Fényerő beállításokon az OSD menüben.
A kép ugrik vagy szellemképes	<ul style="list-style-type: none">Győződjön meg arról, hogy a jelkábel megfelelően csatlakozik a monitorhoz és a számítógéphez.Helyezze át az elektromos zavart okozó elektromos berendezéseket.
A kép színe hibás (a fehér nem tűnik fehérnek)	<ul style="list-style-type: none">Ellenőrizze a jelkábelt, és győződjön meg arról, hogy nem görbült el egy érintkező sem.Végezze el az Összesalaphelyzetbe funkciót az OSD-menü használatával.Válassza ki a kívánt színhőmérsékletet (Színhőm.) az OSD menüben.
A HDR tartalom nem megfelelően lejátszott	<ul style="list-style-type: none">Ellenőrizze, hogy a bemeneti forrás támogatja-e a HDR lejátszást (megfelelő rendszerbeállításokkal és a legújabb szoftverrel).Ellenőrizze, hogy a tartalom HDR-kódolt-e.

3.5 Támogatott időzítések listája

Támogatott időzítés

HDMI	DP
640x480@60Hz	640x480@60Hz
640x480@75Hz	640x480@75Hz
800x600@60Hz	800x600@60Hz
800x600@75Hz	800x600@75Hz
1024x768@60Hz	1024x768@60Hz
1024x768@75Hz	1024x768@75Hz
1280x960@60Hz	1280x960@60Hz
1280x1024@60Hz	1280x1024@60Hz
1280x750@60Hz	1280x750@60Hz
1600x1200@60Hz	1600x1200@60Hz
1920x1080@60Hz	1920x1080@60Hz
2560x1440@60Hz	2560x1440@60Hz
720x480@60Hz	720x480@60Hz
720x576@50Hz	720x576@50Hz
1280x720@50Hz	1280x720@50Hz
1280x720@60Hz	1280x720@60Hz
1920x1080@24Hz	1920x1080@24Hz
1920x1080@25Hz	1920x1080@25Hz
1920x1080@30Hz	1920x1080@30Hz
1920x1080@50Hz	1920x1080@50Hz
1920x1080@60Hz	1920x1080@60Hz
1920x1080@100Hz	1920x1080@100Hz
1920x1080@120Hz	1920x1080@120Hz
3840x2160@24Hz	1920x1080@240Hz
3840x2160@25Hz	1920x1080@500Hz
3840x2160@30Hz	2560x1440@120Hz
3840x2160@50Hz	2560x1440@144Hz
3840x2160@60Hz	2560x1440@240Hz
3840x2160@100Hz	2560x1440@500Hz
3840x2160@120Hz	
1920x1080@240Hz	
1920x1080@500Hz	
2560x1440@120Hz	
2560x1440@144Hz	
2560x1440@240Hz	
2560x1440@500Hz	



REPUBLIC OF
GAMERS

